

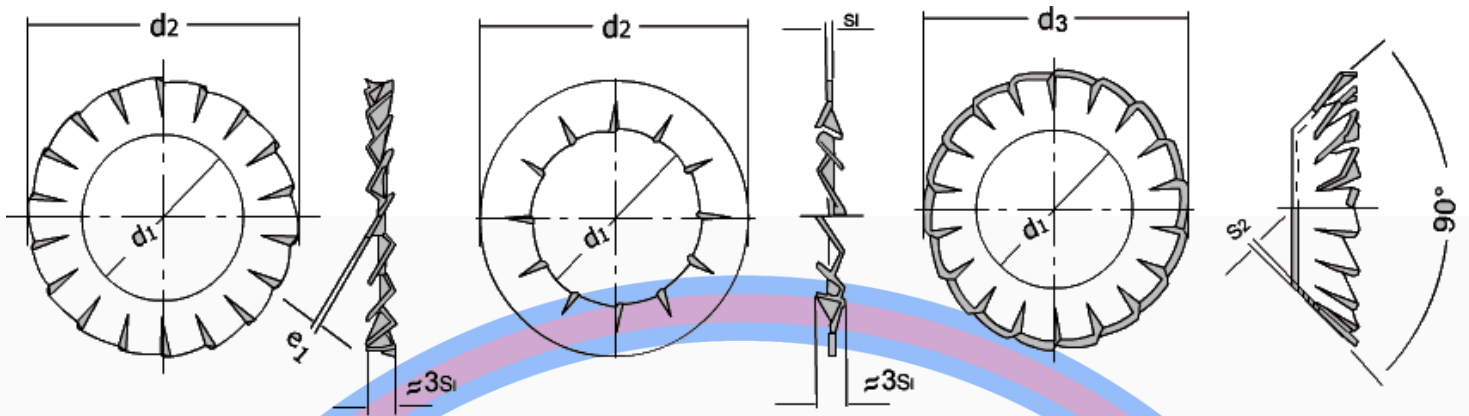

# Arruela Dentada, DIN 6798-623, DIN 6798-624 e DIN 6798-625



**Forma "A"  
Dentado**

**Forma "J"  
Dentado**

**Forma "V"  
Cônica**

Material:	Aço Mola
Tratamento Térmico:	Dureza HRC 37-43
Tratamento Superficial:	Oleado
Especificação de uma arruela dentada em leque, forma "J", com diâmetro do furo $d_1 = 6,4$ mm -Arruela dentada em leque "J 6,4—Din 6798"—	

FIXADORES

MOLAS

d <sub>1</sub>	Referencia ARJire				d <sub>2</sub>	d <sub>3</sub>	S <sub>1</sub> e <sub>2</sub>	S <sub>2</sub>		Para Parafusos	
	DIF. ADM.	Forma A	Forma J	Forma V				DIF. ADM.	DIF. ADM.	M.	W.
1,7	+ 0,15	117001-1	118001-5	-	3,6	-	0,3	-	-	1,6	
2,2		117002-0	118002-3	119001-9	4,5	4,5	0,3	0,2	-	2	
2,7		117004-6	118004-0	119003-5	5,5	5,1	0,4	0,2	-	2,5	
3,2	+ 0,2	117005-4	118005-8	119004-3	6	6	0,4	0,2	-	3	
4,3		117007-0	118007-4	119006-0	8	8	0,5	0,25	-	4	
5,1		117008-9	118008-2	119007-8	9	9,8	0,5	0,3	-	5	
6,4	+ 0,3	117009-7	118009-0	119008-6	11	11,8	0,7	0,4	± 0,1	6	
7,4		117010-0	118010-3	-	12,5	-	0,8	-	-	7	
8,2		117011-8	118011-1	119009-4	14	15,3	0,8	0,4	± 0,1	8	
10,5	+ 0,4	117012-6	118002-0	119010-7	18	19	0,9	0,5	-	10	
12,5		117013-4	118013-8	119011-5	20,5	23	1	0,5	-	12	
13,2		117014-2	118014-6	-	22	-	1	-	-	-	1/2"
14,5	+ 0,5	117015-0	118015-4	119012-3	24	26,2	1	0,6	-	14	
16,5		117016-9	118016-2	119013-1	26	30,2	1,2	0,6	-	16	5/8"
19		117017-7	118017-0	-	30	-	1,4	-	± 0,2	18	
20	+ 0,5	117018-5	118018-9	-	32	-	1,4	-	-	-	3/4"
21		11709-3	118019-7	-	33	-	1,4	-	-	20	